

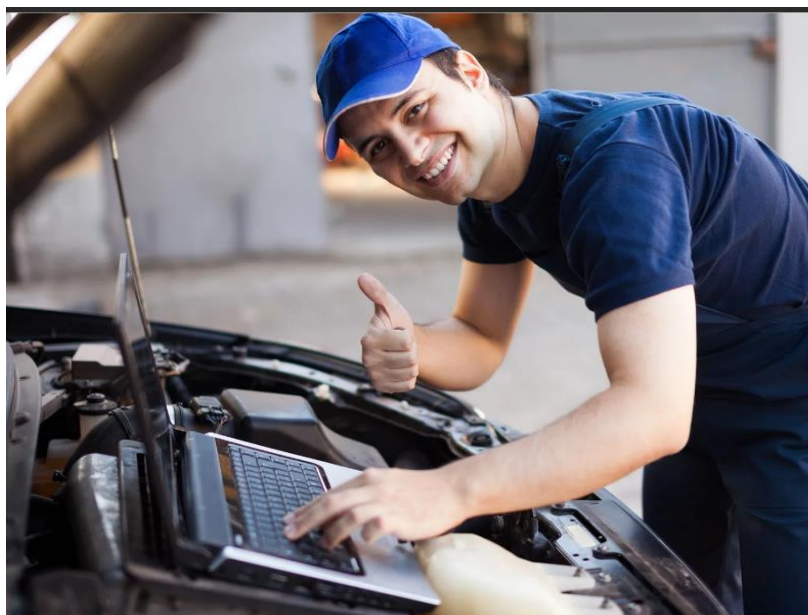

Министерство образования и науки Пермского края
филиал государственного бюджетного
профессионального образовательного учреждения
«Пермский агропромышленный техникум» в п. Ильинск

18511 «Слесарь по ремонту автомобилей»



Срок освоения программы: 10 месяцев

Форма обучения: очная (бюджет)

Квалификация: Слесарь по ремонту автомобилей

Уровень получаемого образования: профессии рабочих

Вступительные испытания: Нет

НАЗНАЧЕНИЕ СПЕЦИАЛЬНОСТИ:

Слесарь по ремонту автомобилей - это рабочий, который выполняет работы по обработке, сборке и починке металлических изделий, деталей автомобильной техники, техническому обслуживанию и ремонту автотранспортных средств, проведению контроля технического состояния автомобиля.



ОБЛАСТЬЮ ПРОФЕССИОНАЛЬНОЙ ДЕЯТЕЛЬНОСТИ ВЫПУСКНИКОВ ЯВЛЯЕТСЯ:

выполнение слесарных, ремонтных и слесарно-сборочных работ на промышленных предприятиях разборка, ремонт, сборка и испытание узлов и механизмов оборудования, агрегатов и машин.



**ОБЪЕКТАМИ ПРОФЕССИОНАЛЬНОЙ ДЕЯТЕЛЬНОСТИ
ВЫПУСКНИКОВ ЯВЛЯЮТСЯ:**

грузовые и пассажирские автомобили, а также отдельные агрегаты, механизмы
и узлы обслуживаемых машин.

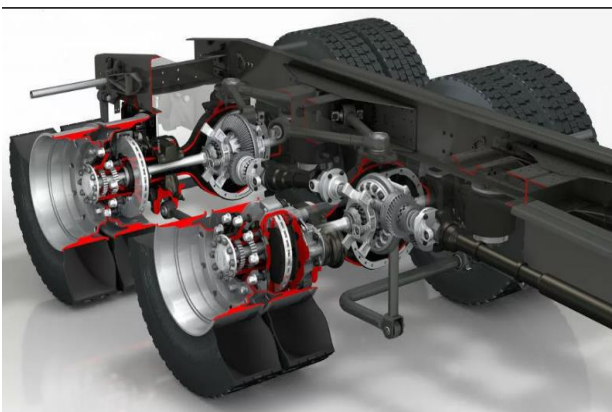

ОБОРУДОВАНИЕ:

1. Подъемник
2. Верстак с тисками
3. Комплект ручного инструмента в тележке
4. Мойка деталей передвижная
5. Установка для заправки масла
6. Универсальная установка для слива и отсоса масла
7. Пресс гидравлический
8. Кран гаражный
9. Станок для проточки тормозных дисков
10. Стойка трансмиссионная гидравлическая
11. Установка для прокачки тормозной системы
12. Устройство для вытяжки отработавших газов
13. Пневмогайковерт с набором ударных головок
14. Набор для промывки системы охлаждения и замены охлаждающей жидкости
15. Приспособление для сжатия пружин подвески
16. Прибор проверки герметичности системы охлаждения

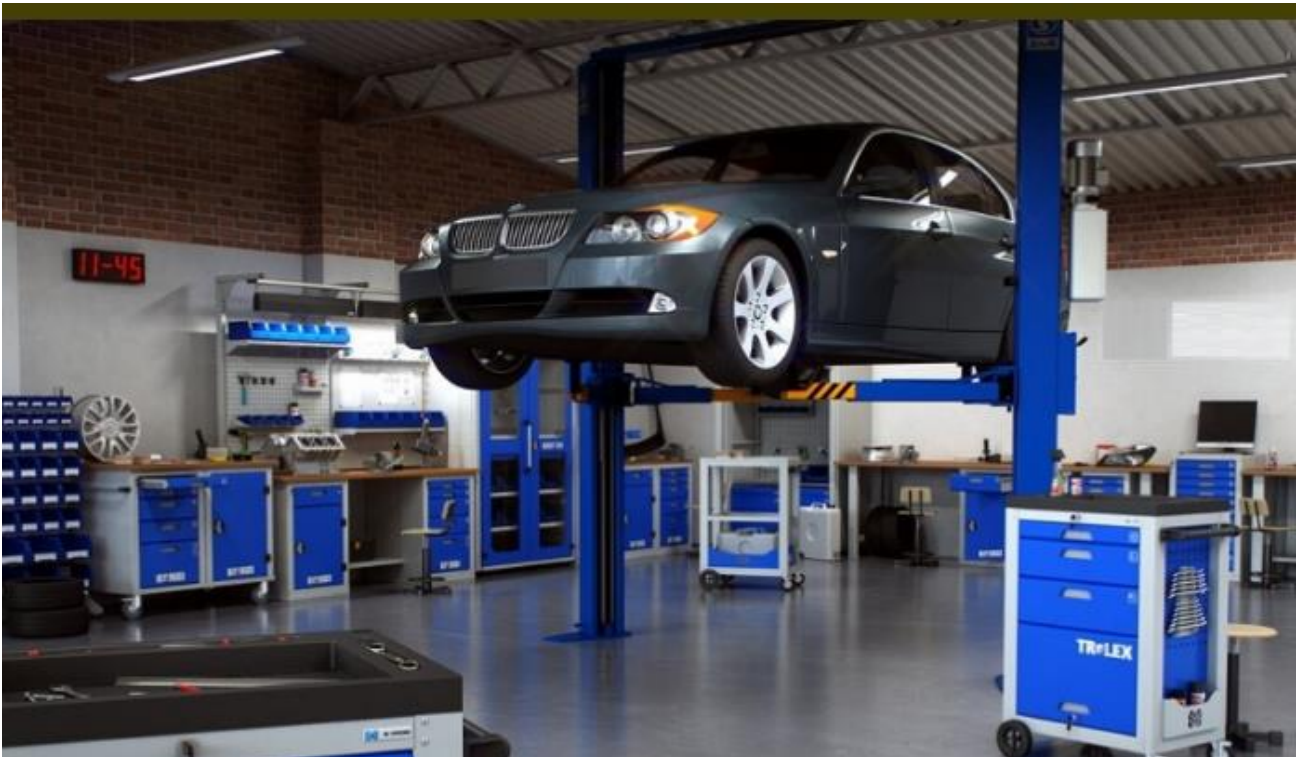



УСЛОВИЯ ТРУДА:

Работают как в помещении (ремонтных предприятий, сервисных автомастерских, автосервиса), так и на открытом воздухе. Рабочая поза чаще всего неудобная, преимущественно «стоя», слегка согнувшись или сидя в зависимости от вида выполняемых работ, либо лежа под автомобилем.



Слесарь использует в своей работе специальное оборудование и ручные инструменты.

Среди особых условий труда следует также указать повышенную материальную ответственность за дорогостоящие детали импортных автомобилей.

Работа индивидуальная, характеризуется узким кругом делового общения. Сопровождается воздействием вредных условий (повышенный шум, металлическая пыль, масла в воздухе).

ТРЕБОВАНИЯ К ИНДИВИДУАЛЬНЫМ ОСОБЕННОСТЯМ:

Хорошее зрение, точный глазомер, хорошая зрительно-моторная координация, пространственное воображение, устойчивость внимания.

Медицинские противопоказания:

- нарушение функций опорно-двигательного аппарата;

- хронические заболевания суставов, деформация пальцев рук;
- заболевания сердечно-сосудистой системы (гипертония);
- нарушения слуха и зрения (косоглазие, сильная близорукость);
- отсутствие физической выносливости (хроническая слабость);
- аллергические заболевания;
- нервно-психические заболевания;
- болезни, связанные с потерей сознания.

ПРОФЕССИОНАЛЬНО ВАЖНЫЕ КАЧЕСТВА

- аккуратность;
- терпеливость,
- тщательность,
- кропотливость,
- наблюдательность,
- осторожность.
- конструкторское воображение;
- точная мелкая моторика;
- явно выраженная склонность к работе с техникой;
- склонность к ручному труду;
- физическая выносливость;
- способность к концентрации внимания;
- высокая эмоциональная устойчивость;
- хороший технический слух;
- развитое техническое мышление.

ТРЕБОВАНИЯ К ПРОФЕССИОНАЛЬНОЙ ПОДГОТОВКЕ

Слесарь по ремонту автомобилей

Должен уметь

- производить осмотр и диагностику состояния агрегатов автомобиля;
- пользоваться слесарным и специальным инструментом, приспособлениями и приборами;
- проводить контрольные, крепежные, регулировочные, сборочно-разборочные операции.

Должен знать

- конструктивные особенности автомобилей, их электрических и монтажных схем, схемы отдельных агрегатов автомобилей,
- основные виды, свойства и правила использования электротехнических и изоляционных материалов,
- свойства обрабатываемых металлов,
- основы взаимозаменяемости, качества обработки,
- технические условия на ремонт, сборку, испытание, регулировку и сдачу агрегатов и узлов автоматики электрооборудования,

- действующие технические условия, допуски, посадки, классы точности и чистоты обработки,
 - устройство и технологию ремонта автомобилей различных марок,
 - правила эксплуатации используемого оборудования,
 - методы выявления и способы устранения дефектов,
- порядок оформления приемно-сдаточной документации.

ОБЛАСТЬ ПРИМЕНЕНИЯ

Слесарь по ремонту автомобилей может работать в автобусных и таксомоторных парках, на автотранспортных предприятиях и в транспортных цехах промышленных и сельскохозяйственных предприятий, на станциях технического обслуживания и инструментального контроля автомобилей, в мастерских по замене, балансировке и ремонту колес, в автосервисах. Профессия востребована в автомобильном спорте, в автомобильных подразделениях Вооруженных сил и полиции.

РОДСТВЕННЫЕ ПРОФЕССИИ

Автомеханик, слесарь по ремонту машин и оборудования, механик по ремонту оборудования

ПЛЮСЫ И МИНУСЫ ПРОФЕССИИ:

Преимущества:

- высокая востребованность
- технически интересная работа
- достойная заработная плата при условии высокой квалификации
- возможность карьерного роста (руководство бригадой)

Недостатки:

Для ремонта требуется значительная физическая сила, поэтому в этой профессии обычно заняты мужчины. Минусы профессии. Опасность травм: ушибов, переломов связанных с падением тяжёлых предметов, травм глаз, порезы, а также травмы, связанные с поднятием тяжестей. Кроме того отрицательно влияют на здоровье шум и вибрация, связанные с работой инструментов, контакт с химикатами. А также выхлопные газы.

ИНФОРМАЦИЯ ДЛЯ РОДИТЕЛЕЙ

Профессия слесаря по ремонту автомобилей относится к типу: «Человек – Техника», она ориентирована на монтаж, сборку и наладку, эксплуатацию технических устройств, управление техническими устройствами, ремонт и обслуживание движущихся технических устройств. Для успешного выполнения такой работы требуется высокий уровень развития наглядно-образного и пространственного мышления, хорошие двигательные навыки, физическая выносливость, склонности к ручной и технической работе. Необходимы и такие

качества, как хорошее зрение и мелкая моторика, оперативность, исполнительность, точность и аккуратность. Дополнительный тип профессии: «Человек - Знак», поскольку она связана с работой со знаковой информацией: цифрами, формулами, таблицами, чертежами, схемами. Для этого требуются логические способности, умение сосредотачиваться, интерес к работе с информацией, развитое внимание и усидчивость, умение оперировать числами, пространственное мышление. Профессия относится к классу творческих, она предполагает профессиональную деятельность, которая связана с анализом, контролем, планированием, конструированием и проектированием. Она требует высокой эрудиции, оригинальности мышления, стремления к развитию и постоянному обучению.

ИЗУЧАЕМЫЕ ДИСЦИПЛИНЫ:

Базовые образовательные дисциплины – основы права, экология, физическая культура, безопасность жизнедеятельности.

Общепрофессиональные дисциплины – электротехника, охрана труда, материаловедение.

Профессиональный учебный цикл –

П.01. Устройство автомобилей

П.02. Слесарное дело

П.03. Техническое обслуживание автомобилей

П.04. Ремонт автомобилей

Учебная и производственная практика

Адаптационно-реабилитационный курс - социально-бытовая адаптация, социально-профессиональная адаптация, культура речи и деловое общение,

ОСНОВНЫЕ БАЗЫ ПРАКТИК

- ООО Чернушенское УТТ
- Акционерное общество "ГАЗПРОМ ГАЗОРАСПРЕДЕЛЕНИЕ ПЕРМЬ"
- Ильинское МУАТП
- ООО Агрофирма «Победа»
- ООО «Уралагро»
- ООО ОТК «Пневмосистемы», г. Пермь

Где работать

**Профессиональное приложение умений выпускников
(объекты для трудоустройства)**

Слесарь по ремонту может работать в автобусных и таксомоторных парках, на автотранспортных предприятиях и в транспортных цехах промышленных и сельскохозяйственных предприятий, на станциях

технического обслуживания и инструментального контроля автомобилей, в мастерских по замене, балансировке и ремонту колес, в автосервисах.

Профессия востребована в автомобильном спорте, в автомобильных подразделениях Вооруженных сил и полиции.

КАРЬЕРНЫЙ РОСТ

Низкий образовательный порог входа в профессию. Чтобы начать работать, не обязательно получать высшее образование. Достаточно средне-специального. Для многих владельцев это куда большее значение имеют опыт сотрудника и его квалификационные навыки. В этой профессии действует правило: чем больше умеет и дольше трудится, тем ценнее и дороже специалист.

Возможность развития в выбранном направлении. Колористы или специалисты по кузовному ремонту, способные восстановить идеальную геометрию кузова после повреждения, высоко ценятся на рынке. При этом сам специалист может выбрать одно из направлений обслуживания авто и совершенствоваться только в нем, повышая собственную стоимость для работодателя и клиента.

Возможность работать на себя. Не обязательно трудиться в штате или автомастерской. Можно оказывать услуги клиентам даже в собственном гараже, хотя перспектив карьерного роста и развития в крупной компании больше.

Возможность совмещения официальной работы и подработки. В выходные дни или в свободное время можно брать дополнительные заказы. К хорошему специалисту всегда выстраивается очередь из желающих привести авто в порядок.



Добро пожаловать к нам в техникум!